

K+M Ständer



Mikrofonständer

400

Höhe in cm (min./max.), SL=Schwenkarmlänge in cm (min./max.), Gewicht in kg.

Art.-Nr.	Farbe	Höhe	SL	Gew.	Spezifikation	
76-200	Vernick.	90/160	-	2,7	Trittschallfilter	115.00
76-200S	Schwarz	90/160	-	2,7	Trittschallfilter	115.00
76-201/2	Vernick.	87/157	-	2,15	Standard	70.00
76-201/2S	schwarz	87/157	-	2,15	Standard	70.00
76-201/A2S	Schwarz	91/162	-	2,6	Standard	70.00
76-256/80S	Schwarz	110/182	-	2,1	Einhand-Verstellung	120.00



Mikrofonständer mit Galgen

400

Höhe in cm (min./max.), SL=Schwenkarmlänge in cm (min./max.), Gewicht in kg.

Art.-Nr.	Farbe	Höhe	SL	Gew.	Spezifikation	
76-210/2	Vernick.	89/160	84	3,5		79.00
76-210/2S	Schwarz	89/160	84	3,5		79.00
76-210/6	Vernick.	93/163	81	3,0		69.00
76-210/6S	Schwarz	93/163	81	3,0		69.00
76-210/60ST	Grau	925/163	81	3,0		79.00
76-210/70S	Schwarz	101/172	81	2,5		62.00
76-210/8	Vernick.	93/163	43/73	3,0	Tele-Galgen	79.00
76-210/8S	Schwarz	93/163	43/73	3,0	Tele-Galgen	79.00
76-210/80ST	Grau	93/163	43/73	3,0	Soft-Touch, Tele-Galgen	85.00
76-210/9	Vernick.	89/160	46/76	3,3	Tele-Galgen	95.00
76-210/9S	Schwarz	89/160	46/76	3,3	Tele-Galgen	90.00
76-252	Vernick.	62/147	49/80	3	2-fach ausziehbar	115.00
76-252S	Schwarz	62/147	49/80	3	2-fach ausziehbar	115.00
76-256S	Schwarz	97/164	60/95	3,4	Profiversion	135.00
76-271/05	Vernick.	90/160	81	2,3		64.00
76-271/05S	Schwarz	90/160	81	2,3		64.00
76-271/95S	Schwarz	90/160	43/73	2,5	Tele-Galgen	69.00
76-277S	Schwarz	90/160	81	2,3	Low-Cost Version	58.00
76-278/6PACK	Schwarz	89/160	84	2,2	Pack zu 6 Stück	299.00

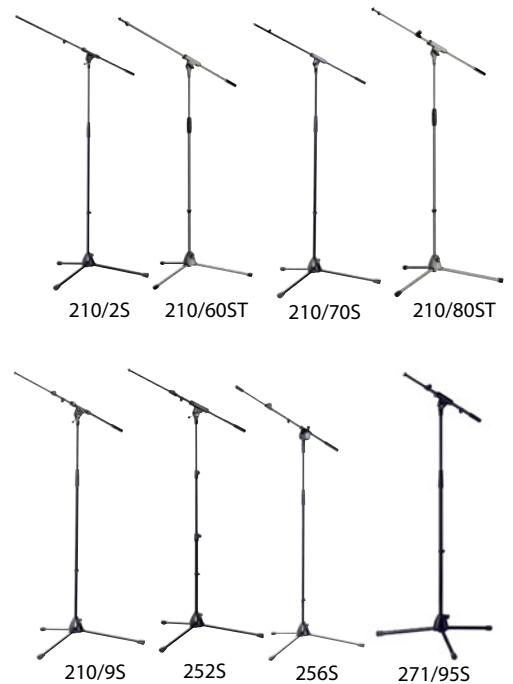

Mikrofonständer mit Rundsockel

400

Höhe in cm (min./max.), SL=Schwenkarmlänge in cm (min./max.), Gewicht in kg.

Art.-Nr.	Farbe	Höhe	SL	Gew.	Spezifikation	
76-260	Vernick.	87/157	-	6,0	schwerer Rundsockel	85.00
76-260S	Schwarz	87/157	-	6,0	schwerer Rundsockel	85.00
76-260/1	Vernick.	87/157	-	3,5	leichter Rundsockel	66.00
76-260/1S	Schwarz	87/157	-	3,5	leichter Rundsockel	66.00
76-260/10ST	Grau	87/157	-	3,6	leichter Rundsockel	79.00
76-260/25S	Schwarz	87/157	-	3,1	Rundsockel	85.00
					Strukturlack	
76-260/45S	Schwarz	87/157	-	3,6	stapelbar	70.00
76-260/70S	Schwarz	92/160	-	2,7	stapelbar, Gussfuss	105.00
76-260/75S	Schwarz	106/179	-	3,4	stapelbar	100.00
76-260/85S	Schwarz	106/179	-	3,2	Rundsockel, Einhand	95.00
76-261/50	Chrome	87/157	-	2,5	Glas-Rundsockel	170.00



Mikrofonständer mit Galgen, Spezialhöhe

400

Höhe in cm (min./max.), SL=Schwenkarmlänge in cm (min./max.), Gewicht in kg.

Art.-Nr.	Farbe	Höhe	SL	Gew.	Spezifikation	
76-208/00	Schwarz	129/301	-	4,6	sehr hoch	150.00
76-208/11	Schwarz	180/440	-	9,5	sehr hoch	420.00
76-210/21	Chrom	110/202	107	5,65	Overhead	165.00
76-210/21S	Schwarz	110/202	107	5,65	Overhead	135.00
76-255S	Schwarz	29	87/155	4		130.00
76-259	Vernick.	45/64	46/76	2,3	für Snare	90.00
76-259S	Schwarz	45/64	46/76	2,3	für Snare	90.00
76-259/1	Chrom	30	52	1,85	für Bassdrum, niedrig	78.00
76-259/1S	Schwarz	30	52	1,85	für Bassdrum, niedrig	78.00
76-259/10ST	Grau	27	52	1,80	für Bassdrum, niedrig	78.00
76-259/50S	Schwarz	42/42	38	2,8	für Bassdrum	84.00
76-259/60S	Schwarz	32	42/72	5,8	Rundsockel, niedrig	110.00
76-212/31	Schwarz	-	115/206	4,0	Galgen zu 214/11	180.00
76-214/11	Schwarz	148/229	-	4,8	Basis ohne Galgen	170.00
NEU 76-214/30	Schwarz	134/220	110/200	17	auf Rollen	510.00

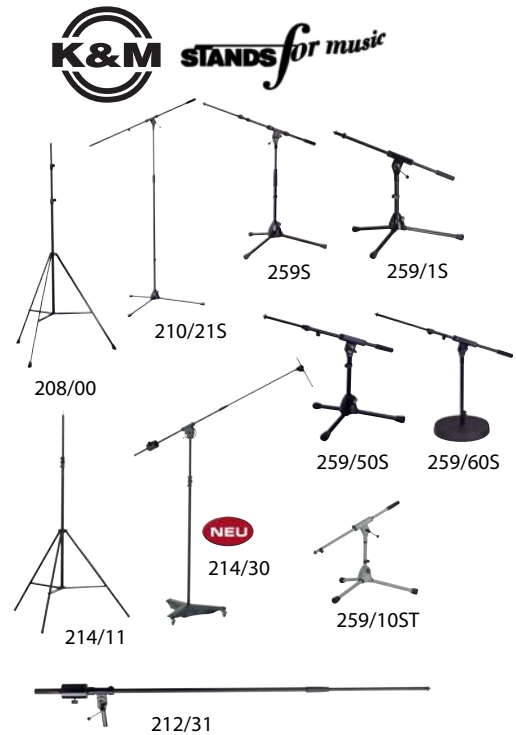

Mikrofon-Tischständer

400

Höhe in cm (min./max.), SL=Schwenkarmlänge in cm (min./max.), Gewicht in kg.

Art.-Nr.	Farbe	Höhe	SL	Gew.	Spezifikation	
76-221A	Schwarz	15,5	-	0,2	Flansch, 3/8" Gewinde	30.00
76-221C	Schwarz	-	-	0,2	Flansch, 3/8" Gewinde	26.00
76-221D	Schwarz	-	-	0,2	Flansch, 3/8" Gewinde	12.00
					4 mm Kabeldurchführung	
76-221/60S	Schwarz	86/157	-	1,5	Deckenstativ	70.00
76-231/05S	Schwarz	7	-	0,24	3 klappbare Füße	17.00
76-231/10	Schwarz	7	-	0,1	3 klappbare Füße	12.00
76-232	Vernick.	17	-	1	Rundsockel	39.00
					Schalldämmung	
76-232S	Schwarz	17	-	1	Rundsockel	39.00
					Schalldämmung	
76-232/20S	Schwarz	-	-	1	nur Rundsockel	33.00
76-232/62	Grau	6	-	0,2	Trittschallgedämpft	42.00
NEU 76-232/66	Grau	6	-	0,3	Trittschallgedämpft	42.00
NEU 76-232/80	Chrome	7	-	0,3	Glas-Rundsockel	120.00
76-233	Vernick.	35/55	-	2,7	Rundsockel	65.00
76-233S	Schwarz	35/55	-	2,7	Rundsockel	65.00
76-234	Vernick.	38/63	-	2,2	Gusssockel, neigbar	85.00
76-234S	Schwarz	38/63	-	2,2	Gusssockel, neigbar	85.00
76-293/75	Schwarz	-	-	0,5	Tischsprechstelle	185.00
					mit Schalter, XLR	
76-293/76	Schwarz	-	-	0,5	Tischsprechstelle, XLR	125.00
76-293/77	Schwarz	-	-	0,5	Tischsprechstelle	185.00
					mit XLR-Anschluss,	
					Taster mit Leuchtdiode	
76-293/90	Schwarz	-	-	2,4	Tischsprechstelle	140.00
					mit XLR-Anschluss	
76-293/94	Schwarz	-	-	2,3	Tischsprechstelle	145.00
					mit XLR-Anschluss,	
					Taster mit Leuchtdiode	
76-293/98	Schwarz	-	-	2,95	Tischsprechstelle	320.00
					Schwanenhals,	
					XLR-Anschluss,	
					Schalter mit Leuchtdiode	



Schwenkarme

Höhe in cm (min./max.), SL=Schwenkarmlänge in cm (min./max.), Gewicht in kg.

Art.-Nr.	Farbe	Höhe	SL	Gew.	Spezifikation	
76-211	Vernick.	-	84	0,9	Standard	29.00
76-211S	Schwarz	-	84	0,9	Standard	29.00
76-211/1	Vernick.	-	46/76	0,75	ausziehbar	38.00
76-211/1S	Schwarz	-	46/76	0,75	ausziehbar	38.00
76-211/40S	Schwarz	-	43/73	0,6	ausziehbar	32.00
76-211/60S	Schwarz	-	38	0,55	kurz	25.00
76-240/1	Schwarz	30	55	1,0	als 2. Schwenkarm anklemmbar	49.00

400



Mikrofonhalter

400

Art.-Nr.	Beschreibung	
76-240/30	Mikrofonhalterung zu Trommel, vernickelt	29.00
76-240/30S	Mikrofonhalterung zu Trommel, schwarz	29.00
76-240/35S	Mikrofonhalterung zu Bassdrum, schwarz	29.00
76-850/35	für Mikrofone bis 17mm Durchmesser	10.00
76-850/50	für Mikrofone bis 22 mm Durchmesser	10.00
76-850/55	für Mikrofone bis 28 mm Durchmesser	10.00
76-850/60	für Mikrofone bis 34 mm Durchmesser	10.00



Reduziergewinde

400

Art.-Nr.	Durchm.			
	innen	ausen		
76-215	3/8+1/2"	5/8"		3.50
76-216	5/8"	3/8"		4.00
76-217	3/8"	5/8"	Standard	3.00
76-218	1/2"	3/8"		4.00
76-219	3/8"	1/2"		4.00



Ergänzungen zu Mikrofonständer

400

Art.-Nr.	Beschreibung	
76-211/05	Ausgleichsgewicht, ideal bei schweren Mics an Schenkarm	35.00
76-235/50	Ergänzungsschiene für 2 Mikrofone	18.00
76-236	Ergänzungsschiene für 4 Mikrofone	35.00
76-237	Tischklemmvorrichtung mit 3/8" Gewinde zu Schwanenhals	15.00
76-237S	Tischklemmvorrichtung mit 3/8" Gewinde, schwarz	15.00
76-237/50	Mikrofonangel, 2-fach ausziehbar	120.00
76-237/60	Mikrofonangel, 3-fach ausziehbar	190.00
NEU 76-237/70	Mikrofonangel, 4-fach ausziehbar, 120 - 460 cm	220.00
76-238S	Mikrofonhalteschiene, anschraubbar, schwarz	22.00
76-238/50	Mikrofonhalteam 3/8"	145.00
76-238/55	Tischflansch	25.00
76-239/56	Popkiller, anklemmbar, 13 cm Schirm	49.00
NEU 76-238/60	Mikrofonhalteam, modernes Design, mit 6m XLR Kabel	310.00
76-239/66	Popkiller, anklemmbar, 20 cm Schirm	54.00
76-240/5	Mikrofonhaltevorrichtung, schwarz	55.00
76-258S	Klemmstativ (Klemmbereich max. 63 mm), ausziehbarer Schwenkarm 540 - 1000 mm, schwarz	75.00



Schwanenhäse

400



Art.-Nr.	Farbe	Länge mm	Durchm. mm	Gewinde		
				innen	ausen	
76-223	Vernick.	400	15	3/8"	3/8"	36.00
76-223S	Schwarz	400	15	3/8"	3/8"	36.00
76-224	Vernick.	300	15	3/8"	3/8"	28.00
76-224S	Schwarz	300	15	3/8"	3/8"	28.00
76-225	Vernick.	200	15	3/8"	3/8"	23.00
76-225S	Schwarz	200	15	3/8"	3/8"	23.00
76-226	Vernick.	200	11,0	3/8"	3/8"	20.00
76-226S	Schwarz	200	11,0	3/8"	3/8"	20.00
76-227	Vernick.	500	18,5	3/8"	3/8"	89.00
76-227S	Schwarz	500	18,5	3/8"	3/8"	89.00
76-228	Vernick.	600	18,5	3/8"	3/8"	98.00
76-228S	Schwarz	600	18,5	3/8"	3/8"	98.00
76-230/10S	Schwarz	300	15	XLR	3/8"	62.00
76-230/20	Vernick.	300	15	XLRm	XLRf	62.00
76-230/20S	Schwarz	300	15	XLRm	XLRf	62.00
76-230/30	Vernick.	400	15	XLR	3/8"	65.00
76-230/30S	Schwarz	400	15	XLR	3/8"	65.00
76-230/40	Mattvern.	400	15	XLR	XLR	65.00
76-230/40S	Schwarz	400	15	XLR	XLR	65.00



224



230/20S

Keyboardständer

400

Höhe in cm (min./max.), AA=Auflagenabstand in cm (min./max.), Gewicht in kg.

Art.-Nr.	Farbe	Höhe	AA	Gew.	Spezifikation	
NEU 76-188/10	Schwarz	61/103	97	8,2	mit Höhenskala	230.00
76-188/80	Schwarz	63/96	0/82,5	2,1	Ausbautisch	280.00
76-189/10	Schwarz	55/91	42/83	4,0	feine Höhenverstellung	79.00
NEU 76-189/13	Schwarz	48/87	50/86	3,8	X-Form, Zahnung für Digitalpianos	68.00
76-189/40/SCH	Schwarz	50/100	24/90	4,5	X-Form	82.00
76-189/40/SIL	Silber	50/100	24/90	4,5	X-Form	82.00
76-189/50/SCH	Schwarz	65/89	65/103	9,5	Klapptisch	259.00
76-189/50/SIL	Silber	65/89	65/103	9,5	Klapptisch	259.00
NEU 76-189/53	Schwarz	65/89	65/103	9,5	Klapptisch	270.00
NEU 76-189/62	Schwarz	63/90	44/77	3,3	X-Form	55.00
NEU 76-189/69	Schwarz	34/75	39/65	3,0	X-Form, kindergerecht	55.00
76-189/80	Schwarz	56/93	54/91	4,7	Alu, X-Form 2-strebig	220.00
76-189/90/SCH	Schwarz	50/100	24/90	6,5	"Rick", X-Form 2-strebig	110.00
76-189/90/SIL	Silber	50/100	24/90	6,5	"Rick", X-Form 2-strebig	110.00
76-189/93/SCH	Schwarz	48/100	23/90	5,8	"Rick", X-Form 2-strebig für Digitalpianos Auflagentiefe 25 cm	120.00
76-189/93/SIL	Silber	48/100	23/90	5,8	"Rick", X-Form 2-strebig für Digitalpianos Auflagentiefe 25 cm	120.00



188/10



188/30



188/80



189/13



189/40



189/50



189/53



189/69



189/80



189/90

Keyboardständer "Spider" und Zubehör

400



Art.-Nr.	Farbe	Höhe	—	Gew.	Spezifikation	
76-188/40/SCH	Schwarz	116	---	7,7	SpiderPro, 1 Keyboard	270.00
76-188/40/SIL	Silber	116	---	7,7	SpiderPro, 1 Keyboard	270.00
76-188/60/SCH	Schwarz	131	---	9,7	SpiderPro, 2 Keyboards	390.00
76-188/60/SIL	Silber	131	---	9,7	SpiderPro, 2 Keyboards	390.00
76-188/52	Schwarz	Adapter zu Spider, Gewinde für Mikrofonarm				39.00
76-188/65/SCH	Schwarz	Zusatzaufgabe-A zu SpiderPro, flach				98.00
76-188/65/SIL	Silber	Zusatzaufgabe-A zu SpiderPro, flach				98.00
76-188/66/SCH	Schwarz	Zusatzaufgabe-B zu SpiderPro, 15° Neigung				98.00
76-188/66/SIL	Silber	Zusatzaufgabe-B zu SpiderPro, 15° Neigung				98.00



188/40

188/60

Ergänzungen zu Keyboardständer

400

Art.-Nr.	Beschreibung	
76-115/36	Notenhalter zu 188/80	98.00
76-188/81	Aufsatz zu 188/80, Neigung verstellbar	79.00
76-188/82	2. Aufsatz zu 188/80	85.00
76-188/83	Ablageplatte zu 188/80	115.00
76-188/85	Mikrofonarm zu 188/80	95.00
76-189/41/SCH	Aufsatz zu 189/40 und 189/90 schwarz	85.00
76-189/41/SIL	Aufsatz zu 189/40 und 189/90 silber	85.00
76-189/46	Mikrofongalgen zu 189/40 und 189/90	70.00
76-189/49	Notenhalter zu 189/40 und 189/90	75.00
76-189/52/SCH	Aufsatz zu 189/50, Winkel und Höhe verstellbar, schwarz	95.00
76-189/52/SIL	Aufsatz zu 189/50, Winkel und Höhe verstellbar, silber	95.00
76-189/54	Adapter zu 189/50, für zusätzliche Montagen	19.00
76-189/56	Mikrofonarm zu 189/50	75.00
NEU 76-189/57	Kopfhörerhalter zu 189/50 & 53	23.00
76-189/58	Notenhalter zu 189/50	75.00
76-189/82	Aufsatz zu 189/80	90.00



189/41

189/46

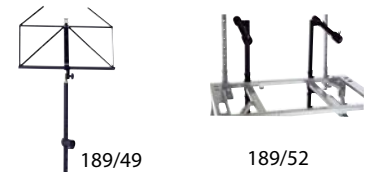

189/49

189/52



189/56



NEU

189/57

Keyboard- und Orgelbänke

400

Art.-Nr.	Beschreibung	
76-140/65/SCH	leichte Ausführung, Kunstlederbezug, schwarz, Höhe 40-60 cm	89.00
76-140/65/SIL	leichte Ausführung, Kunstlederbezug, silber, Höhe 40-60 cm	89.00
76-140/66	leichte Ausführung, Stoffbezug, Höhe 40-60 cm	99.00
76-140/75	extrabreit, Kunstleder, Höhe 43-63 cm	155.00
76-140/76	Extrabreit, Stoffbezug, Höhe 43-63 cm	155.00
NEU 76-140/85	Kunstleder (Skai), sehr stabil, Sitz 66x33cm, Höhe 43-67cm	320.00
NEU 76-140/86	Stoff, sehr stabil, Sitz 66x33cm, Höhe 43-67cm	320.00



140/65



140/75



140/85

140/86

NEU

Geräteständer

400



Art.-Nr.	Beschreibung	
76-121/50/SCH	Ständer für Notebook, schwarz	198.00
76-121/50/SIL	Ständer für Notebook, silber	198.00
76-281/01	Gitarrenverstärker-Ständer, 20 Grad Winkel Höhe 36 / 48 cm	160.00
76-281/30	Amp-Ständer mit Gewindeanschluss für Schwenkarm	85.00
76-280/75	Geräteständer für Expander, Drum-Machines, usw.	260.00
76-420/40	Mixerständer, stufenlos verstellbar, Alu, Breite: 53 cm, Tiefe: 48 cm, Höhe: 72 cm	210.00



121/50



281/01



281/30



420/40



282/00



420/15



420/20



284/81

19" Racks

400

Art.-Nr.	Beschreibung	
76-282/00	Geräteständer fahrbar, 4 Lenkrollen, 2 feststellbar	360.00
76-282/10	19" Blende, 1 HE, schwarz, Alu	12.00
76-282/20	19" Blende, 2 HE, schwarz, Alu	16.00
76-282/30	19" Blende, 3 HE, schwarz, Alu	19.00
76-284/81	19" Einschub 1 HE, max. Gerätebreite 430 mm, Tiefe 30 cm	35.00
76-284/82	19" Einschub 2 HE, max. Gerätebreite 430 mm, Tiefe 30 cm	40.00
76-284/83	19" Einschub 3 HE, max. Gerätebreite 430 mm, Tiefe 30 cm	45.00
76-409/00	Tischrack, 19" 8 HE, offen	150.00
76-420/15	Wagen für 19" Geräte, schwenkbar, max. 12 HE	210.00
76-420/20	Wagen für Bandmaschinen, Rahmen bis 45 Grad schwenkbar	550.00
76-420/21	Aufsatz für Bandmaschinenwagen, 9 HE	150.00
76-490/35	19" Auflage 1 HE, max. Gerätebreite 430 mm, Tiefe 30 cm mit div. Bohrungen zur Gerätebefestigung	45.00

Boxenständer

400

Höhe in cm (min./max.), Rohrdurchmesser 36 mm (ausser Modell 76-214/20: 25 mm).

Art.-Nr.	Farbe	Höhe	Belast.	Gew.	Spezifikation	
76-213	Schwarz	138/218	50 kg	8,6 kg	Stahl, Kurbel, M10	340.00
76-213/02	Schwarz	135/215	30 kg	7,2 kg	Alu, Kurbel, M10 U-Profilfüsse	279.00
76-214/20	Schwarz	137/225	12 kg	1,3 kg	Alu, für Monitore	99.00
76-214/35	Schwarz	153/214	35 kg	7,8 kg	Stahl	99.00
76-214/36	Schwarz	153/214	35 kg	3,9 kg	Alu	119.00
76-214/37	Schwarz	132/202	35 kg	5,5 kg	Stahl, Spanndorn	119.00
NEU 76-214/40	Schwarz	137/210	50 kg	5,2 kg	Alu, Ring Lock	200.00
76-214/50	Schwarz	127/193	50 kg	2,5 kg	Alu	95.00
76-214/55	Schwarz	100/154	40 kg	2,8 kg	Alu, niedrig	189.00
76-214/6/SCH	Schwarz	137/218	50 kg	3,5 kg	Alu, Standard	169.00
76-214/6/ALU	Alu	137/218	50 kg	3,5 kg	Alu, Standard	169.00
76-214/85	Schwarz	142/220	35 kg	2,8 kg	Alu, 3 Beine	140.00
76-214/94	Schwarz	139/217	35 kg	3,2 kg	Alu, 5 Beine U-Profilfüsse	220.00
76-214/34		Aufsteckhilfe für Boxenständer mit 35mm				6.00
76-371/57	Schwarz	127/195	35 kg	3,0 kg	Alu, RUKA	85.00



214/6



214/36



214/50



214/40



214/85



213/02



214/94

Studio-Monitorständer

400

Höhe in cm (min./max.)

Art.-Nr.	Farbe	Höhe	—	Gew.		
76-267/20	Schwarz	68/114	-	4,5 kg	mit Auflage	140.00
76-267/40	Schwarz	89/137	-	10,6 kg	mit Auflage	185.00
76-267/50	Schwarz	89/137	-	10,6 kg	ohne Auflage	150.00
76-267/95	Schwarz	80/135	-	13,8 kg	ohne Auflage	395.00
76-267/90/080/56	Schwarz	80	-	18 kg	ohne Auflage	390.00



Aufnahmeplatten zu Monitorständer 267/95

400

Art.-Nr.	Beschreibung	
76-267/92/032	Aufnahmeplatte mittel zu 267/95	320x5x280 66.00
76-267/92/042	Aufnahmeplatte gross zu 267/95	420x5x380 95.00

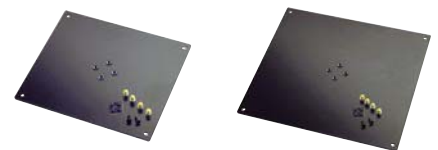

267/92/032

267/92/042

Traversen, Distanzrohre

400

Art.-Nr.	Beschreibung	
76-213/3	Verlängerungsrohr für Boxen, fixe Länge 990 mm	49.00
76-213/33	Distanzrohr für Satellitensysteme, fixe Länge 745 mm	28.00
76-213/34	Distanzrohr für Satellitensysteme, fixe Länge 880 mm, M20 Bolzen	42.00
76-213/36	Verstellbares Distanzrohr (Raster), 945/1510 mm, 2,6 kg	79.00
76-213/37	Verstellbares Distanzrohr (Raster), 905/1450 mm, M20	79.00
76-213/47	Verstellbares Distanzrohr (Lasche), 910/1385 mm, unten für M20, oben für normalen Boxenflansch	69.00
76-213/48	Verstellbares Distanzrohr (Lasche), 970/1490 mm	64.00
76-213/38	Verstellbares Distanzrohr (Kurbel), 1040/1605 mm	215.00
76-213/39	Verstellbares Distanzrohr (Kurbel), 935/1520 mm, M20	240.00
NEU 76-213/66	Verstellbares Distanzrohr "Ring-Lock" (Lasche), 950/1370 mm	128.00
76-213/9	Traverse, 126 cm lang, mit M10-Schraube	40.00
76-213/93	Traverse, 145 cm lang, mit 36 mm Flansch	65.00
76-213/94	Verschraubungs-Satz für Traversen (4 Stück) zur Anbringung von Leuchten	26.00



213/33

213/36

213/47

213/39

213/66

Leuchtenstative

400

Art.-Nr.	Beschreibung	
76-246/1	Mit Kurbel	490.00
76-246/20/ALU	Alufarben, mit Traverse (bis 8 Scheinwerfer), Gewicht: 4.1 kg, Tragkraft: 20 kg, Auszugsrohr 35mm, Höhe: 175/300 cm, Traverse: 123 cm	175.00
76-246/20/SCH	Schwarz, mit Traverse (bis 8 Scheinwerfer), Gewicht: 4.1 kg, Tragkraft: 20 kg, Auszugsrohr 35mm, Höhe: 175/300 cm, Traverse: 123 cm	175.00
76-246/21	Verschraubungssatz zu 246/20	18.00
76-246/22/ALU	Traverse zu 246/20, alufarben	40.00
76-246/22/SCH	Traverse zu 246/20, schwarz	40.00
76-246/30	Mit Gewinde M10	160.00
76-246/35	Für 4 PAR-Lampen	195.00
76-246/40	Extrahoch, mit Gewinde M10	390.00
76-246/50	Pneumatik/Neumatic, alufarben, bis 400 cm Last 60 kg, Gewicht 10.4 kg	450.00
76-246/55	Traverse für 246/50, 145 cm lang, mit Flansch, alufarben	80.00

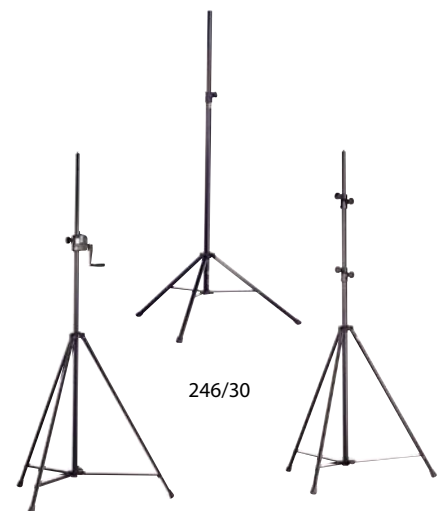

246/1

246/30

246/40

Boxenhalterungen

400



Art.-Nr.	Beschreibung	
76-196/70	Boxenschrägsteller 0-15 Grad, Höhe 230 mm, schwarz	58.00
76-196/72	Boxenschrägsteller 15 Grad, Höhe 235 mm, schwarz	48.00
NEU 76-196/74	Boxenschrägsteller, RingLock, 0-15 Grad, Höhe 30 cm, schwarz	98.00
76-196/90/30	Equipment-Ablage an Boxenständer mit 30 mm Rohrdurchm.	68.00
76-196/90/36	Equipment-Ablage an Boxenständer mit 36 mm Rohrdurchm.	68.00
NEU 76-214/41	Adapterhülse RingLock mit Spreizdorn für festen Sitz in der Boxe	85.00
76-241	Boxenwandhalterung, belastbar bis 50 kg, schwarz	85.00
76-241/02/SCH	Für 90° Ecken, bis 50 kg, 15°Neigung, schwarz	88.00
76-241/02/SIL	Für 90° Ecken, bis 50 kg, 15°Neigung, silber	88.00
76-241/05	Stativgabel für 2 Boxen, Breite 31 - 49 cm,	85.00
NEU 76-241/06	Stativgabel für 2 Boxen, Breite 31 - 49 cm, mit Spreizdorn	145.00
76-241/10	Boxenwandhalterung mit Spreiz-Aufnahmebolzen, bis 50 kg neigbar in 11 Stufen bis 22°, 2,7 kg	125.00
76-241/16	Befestigungsplatte M20, für Distanzstangen	19.00
NEU 76-241/20	Boxenwandhalterung mit Spreiz-Aufnahmebolzen, bis 50 kg neigbar in 11 Stufen bis 22°, und 180° schwenkbar, 6,2 kg	260.00
76-241/50	Boxenwandhalterung, 52 cm, schwenkbar, bis 50 kg	120.00
76-241/80	Boxenwandhalter, belastbar bis 20 kg, schwarz	52.00
76-241/85	Boxenwandhalter, bis 8 kg, Kugelgelenk, schwarz	48.00
76-244/70	Boxenwandhalter, bis 15 kg, mit Universaladapter, schwarz	140.00
76-244/71	Boxenwandhalter, bis 15 kg, ohne Adapterplatte, schwarz	120.00
76-244/80	Boxenwandhalter, bis 25 kg, mit Universaladapter, schwarz	145.00
76-244/81	Boxenwandhalter, bis 25 kg, ohne Adapterplatte, schwarz	130.00
76-244/85/SCH	Boxen-Deckenhalterung, Stufenlose Neigung bis 45° bis 15 kg belastbar, 360° drehbar, Gewicht 1,2 kg	140.00



07.09

Flanschbuchsen

400

Art.-Nr.	Beschreibung	
76-195/80	Stahl, 36 mm, Schmetterling, Aussenmontage	35.00
76-196	Stahl, 36 mm, Platte 12x12 cm, 4x8,5 mm	25.00
76-196/20	Adapterplatte mit 3/8" Gewinde female	34.00
76-196/54	Kunststoff, 36 mm, Rundflansch, 4x6,5 mm	5.00
76-196/56	Zinkguss, 36 mm, Rundflansch, 4x6,5 mm	15.00
76-196/65	zum Einbau in Boxen, passend zu 214/20, Durchmesser 25 mm	29.00
76-196/80	Passend zu Boxenstativ 214/20, Durchmesser 25 mm	36.00
NEU 76-196/85	Adapter für LCD/TFT Bildschirme, mit 3/8" Gewinde	36.00
76-213/25	Adapterhülse, 36/38 mm, Aluminium	7.00
76-213/26	Adapterhülse, 36/38 mm, Kunststoff	4.00
76-242/81	Anschraubflansch, aufsteckbar auf Boxenstative mit Rohr 35mm	46.00
76-245/21/000/55	Reduzierflansch, 36 mm, M10	30.00
76-245/21/250/55	Reduzierflansch, 36mm (Rohr) auf 25mm (Zapfen) passend auf LUCAS smart Systeme	38.00
76-245/21/300/55	Reduzierflansch, 36 mm, 3/8"	34.00

